

JVC



MOBILE VIDEO CASSETTE PLAYER

MOBILER VIDEOSPIELER

LECTEUR DE VIDEOCASSETTE PORTABLE

MOBIELE VIDEOCASSETTESPELER

KV-V8

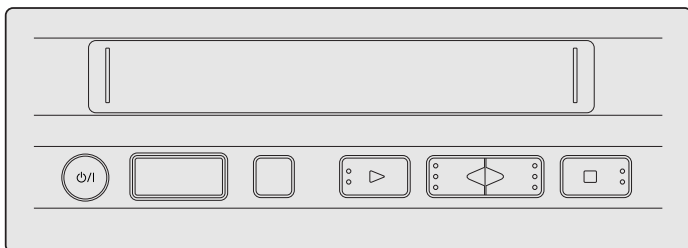

Hi-Fi **VHS**
PAL

For installation and connections, refer to the separate manual.

Hinweise zu Installation und Anschluß entnehmen Sie bitte der separaten Bedienungsanleitung.

Pour l'installation et les raccordements, se référer au manuel séparé.

Zie de aparte handleiding voor de installatie en de aansluitingen.

ENGLISH

DEUTSCH

FRANÇAIS

NEDERLANDS

INSTRUCTIONS

BEDIENUNGSANLEITUNG
MANUEL D'INSTRUCTIONS
GEBRUIKSAANWIJZING

Verehrter Kunde,

vielen Dank für den Kauf dieses JVC VHS Videospielers. Bevor Sie das Gerät in Betrieb nehmen, lesen Sie bitte die Sicherheitsinformationen auf den folgenden Seiten, um einen sicheren Betrieb Ihres neuen Videospielers zu gewährleisten.

Vorsicht

Warnung:

Um Feuer oder die Gefahr durch Stromschlag auszuschließen, darf das Gerät nicht Regen oder Feuchtigkeit ausgesetzt werden.

Vorsicht:

Dieser Videospeler sollte nur mit 12 Volt Gleichstrom betrieben werden. Um Feuer oder die Gefahr durch Stromschlag auszuschließen, sollte keine andere Stromquelle genutzt werden.

Mit der Taste ψ/I wird nur die Betriebsspannung des Geräts ein- und ausgeschaltet. " ψ " bedeutet "in Betriebsbereitschaft", "I" bedeutet "in Betrieb".

Warnhinweise zur auswechselbaren Lithium-Batterie

Die hier verwendete Batterie kann bei unsachgemäßer Handhabung Brandgefahr oder Ätzungen verursachen.

Die Batterie nicht wiederaufladen, zerlegen, über 100°C erhitzen oder verbrennen.

Ausschließlich CR2025 (Panasonic, Sanyo, Sony, Maxell) verwenden.

Bei unsachgemäßem Batteriewechsel kann es zu Brandgefahr oder zum Platzen der Batterie kommen.

- Für schnelle und sachgemäße Entsorgung der gebrauchten Batterie sorgen.
- Vor dem Zugriff von Kindern schützen.
- Nicht zerlegen oder verbrennen.

Beim Entsorgen der Batterien muss auf den Umweltschutz geachtet werden, und die diesbezüglichen.

örtlich geltenden Gesetze und Vorschriften müssen strengstens befolgt werden.

Bei Nichtbeachtung der folgenden Sicherheitshinweise können Schäden am Videospeler, an der Fernbedienung oder an der Videocassette auftreten.

1. Den Videospeler NICHT aufstellen ...

... wo er extremen Temperaturen oder hoher Luftfeuchtigkeit ausgesetzt ist.

... wo er direkter Sonneneinstrahlung ausgesetzt ist.

... wo er starker Staubentwicklung ausgesetzt ist.

... wo er starken Magnetfeldern ausgesetzt ist.

... wo keine stabile Aufstellung gewährleistet bzw. wo er Vibrationen ausgesetzt ist.

2. Die Belüftungsöffnungen des Spielers NIEMALS blockieren.
(Falls die Belüftungsöffnungen durch eine Zeitung oder ein Tuch usw. blockiert werden, kann die abgestrahlte Wärme nicht entweichen.)**3. Den Spieler und die Fernbedienung NIEMALS einer hohen Gewichtsbelastung aussetzen.****4. KEINE Flüssigkeitsbehälter auf den Spieler stellen, um das Verschütten von Flüssigkeit auf dem Spieler und auf der Fernbedienung zu vermeiden.**

(Falls Wasser oder andere Flüssigkeiten in dieses Gerät eindringen, kann ein Brand oder ein elektrischer Schlag ausgelöst werden.)

5. Das Gerät NIEMALS Tropfenfall oder Spritzern aussetzen.

6. Dieses Gerät NIEMALS in einem Badezimmer oder anderen Orten mit Wasser verwenden. Außerdem auch NIEMALS mit Wasser oder anderen Flüssigkeiten gefüllte Behälter (wie Kosmetik oder Medikamentenfläschchen, Blumenvasen, Pflanzentöpfe, Becher usw.) auf dem Gerät aufstellen.

7. NIEMALS Gegenstände mit offener Flammenentwicklung, wie etwa brennende Kerzen, auf diesem Gerät aufstellen.**8. Den Spieler beim Transportieren NIEMALS starken Erschütterungen aussetzen.******Kondensation von Feuchtigkeit**

Wenn Sie den Videospeler von einem kalten Platz an einen warmen bringen, kann bei extrem feuchten Verhältnissen Luftfeuchtigkeit auf dem Videospeler kondensieren, ebenso wie sich Wassertropfen auf der Oberfläche eines Glases bilden, das mit einer kalten Flüssigkeit gefüllt ist. Eine Kondensation von Luftfeuchtigkeit auf der Videokopftrommel führt zu einer Beschädigung des Videobands. Lassen Sie den Videospeler in Situationen, in denen es zu einer Kondensation kommen könnte, deshalb besser für einige Stunden ausgeschaltet, damit die Feuchtigkeit verdunsten kann, bevor sie ein Band einlegen.

Vorsichtsmaßnahmen beim Betrieb

- War das Auto für längere Zeit im starken Sonnenlicht oder an einem sehr kalten Platz geparkt, sollten Sie solange mit der Inbetriebnahme des Gerätes warten, bis die Temperatur im Innenraum des Wagens wieder einen Normalwert erreicht hat.
- Schalten Sie das Gerät nur ein, wenn der Motor des Wagens läuft. Bei stehendem Motor könnte der Betrieb des Videospielers die Batterie zu sehr entladen. Im schlimmsten Fall könnte das dazu führen, daß die Batterie des Wagens ganz leer und der Motor nicht mehr zu starten ist.
- Wird die Stromzufuhr des Videospielers unterbrochen, während er in Betrieb ist (Wiedergabe, Vorlauf, Rücklauf etc.) könnte dies einen Geräteschaden verursachen. Nehmen Sie deshalb immer zuerst die Videokassette aus dem Gerät, bevor Sie den Anschluß ändern.



- Kassetten, die als „VHS“ gekennzeichnet sind, können mit diesem Videospeler benutzt werden.

Inhaltsverzeichnis

Vorsicht	2	Anzeigen auf dem Bildschirm	11
Merkmale	4	Wiedergabe	12
Tau-Sensor-Schaltkreis	4	Wiedergabe	12
Hochtemperatur-Sensor-Schaltkreis	4	Vorlauf / Rücklauf	12
Sensor-Schaltkreis für abnormale Stromspannung ...	4	Vorlauf / Rücklauf bei Bildwiedergabe	12
Bandschutz-Schaltkreis	4	Standbild / Einzelbild-Wiedergabe / Zeitlupe	12
Zubehörteile	4	Wiederholte Wiedergabe	12
Einlegen/entnehmen der Kassette	5	Suchlauf	13
Einlegen der Kassette ins Kassettenfach	5	Wiedergabe ab Beginn jeder Aufzeichnung	
Entnehmen der Kassette aus dem Videoplayer ..	5	- Suchlauf	13
Schutz wichtiger Aufnahmen	5	Wahl des Index einer Aufzeichnung	13
Wiedergabe von auf VHS-C Kassetten aufgezeichneten		NTSC-Wiedergabe	13
„Video-Movie“-Aufnahmen	5	Anschlüsse an andere Geräte	
Garantie klarer Bildwiedergabe		Anschluss an den mobilen Farbmonitor	14
(Benutzung der Videokopf-Reinigungskassette)	6	Anschluss an eine Videokamera	15
Front-Ansicht	7	Fehlersuche	16
Rück-Ansicht	8	Systemangaben	16
Fernbedienung	9		
Einsetzen der Batterie ins Batteriefach	10		

Merkmale



- 4-Kopf Stereo Hi-Fi Videoplayer.
- Vertikal oder horizontal einbaubar dank des hochverlässlichen vibrationsgeschützten Designs.

Schutz-Schaltkreise (Schaltkreise zur Selbstdiagnose)

Dieser Videoplayer ist mit einigen Schutzschaltkreisen ausgestattet.



Ein Betrieb des Geräts im feuchten Zustand kann zur Beschädigung des Bands und der Videoköpfe führen.

Tau-Sensor-Schaltkreis

- Wenn in einem relativ kühlen Wageninnenraum sehr schnell aufgeheizt wird, oder wenn die Luftfeuchtigkeit im Innenraum relativ hoch ist, dann kann das ein Beschlagen der Frontscheibe und der Seitenscheiben zur Folge haben. Gleichzeitig kann Feuchtigkeit sich auch im Inneren des Videospieles niederschlagen.
- In diesem Fall bewirkt die Tau-Sensor-Funktion, dass das Gerät abgeschaltet wird. Dabei beginnt die Anzeige  grün zu blinken und auf dem Bildschirm erscheint die Meldung "DEW PLEASE WAIT". Befindet sich das Gerät einmal in diesem Zustand, sollten Sie einige Stunden warten, bis die  Lampe aufhört zu blinken und wieder ständig leuchtet.

Hochtemperatur-Sensor-Schaltkreis

- Wenn die Temperatur des Geräts relativ hoch ansteigt, bewirkt die Hochtemperatur-Sensor-Funktion, dass das Gerät abgeschaltet wird. Dabei

beginnt die Anzeige  rot zu blinken und auf dem Bildschirm erscheint die Meldung "HIGH TEMP PLEASE WAIT". Befindet sich das Gerät einmal in diesem Zustand, sollten Sie das Gerät ausschalten, es an einen kühlen Platz stellen, um für Abkühlung zu sorgen, und eine Weile warten, bis die  Lampe aufhört zu blinken und wieder ständig leuchtet.

Vergewissern Sie sich vor einem erneuten Einschalten des Videospieles, dass die  Anzeige nicht mehr blinkt.

Sensor-Schaltkreis für abnormale Stromspannung

- Wenn der Stromquellen-Schaltkreis des Geräts eine Stromspannung registriert, die außerhalb der Betriebsspannung liegt, bewirkt die Sensor-Funktion für abnormale Stromspannung, dass das Gerät abgeschaltet wird. Dabei beginnt die Anzeige  orange zu blinken und auf dem Bildschirm erscheint die Meldung "VOLTAGE PLEASE CHECK". Befindet sich das Gerät einmal in diesem Zustand, sollten Sie sie überprüfen, ob das Gerät richtig an eine Stromquelle angeschlossen ist, bzw. ob die Batteriespannung ausreichend ist.
- Hinweis: Dieser Videoplayer sollte nicht ausschließlich mit DC 12V Batterien betrieben werden.

Bandschutz-Schaltkreis

- Die Bandschutz-Funktion schaltet das Gerät ab, wenn das Standbild oder die Zeitlupe länger als 5 Minuten dauert.

Zubehör

- Überprüfen Sie, ob folgende Zubehörteile mit dem Videorekorder mitgeliefert wurden.

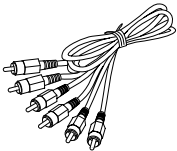

AV-Kabel
(5 m lang)

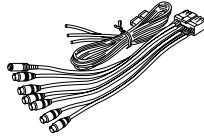

Stromversorgungskabel
(5.5 m lang)



Fernbedienungs-
Sensoreinheit

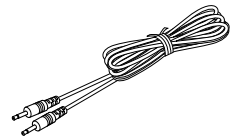

Fernbedienungs-
Datenkabel
(5 m lang)

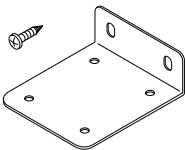

2 Montierschienen
4 Schrauben (5 x 20 mm)
4 Schrauben (5 x 8 mm)
2 Klebestreifen

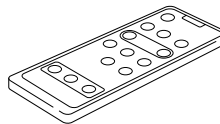

Fernbedienung



Runde Batterie
(CR2025)

Einlegen/entnehmen der Kassette

Einlegen der Kassette ins Kassettenfach

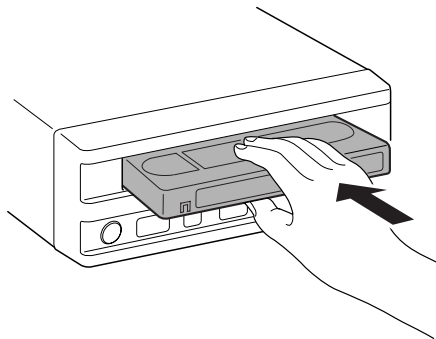

Legen Sie eine Videokassette mit der Etikettseite nach oben ins Kassettenfach, indem Sie die Kassette mit leichtem Druck in der Mitte hineinschieben.

- Mit dem Einlegen der Videokassette ins Kassettenfach wird der Videospieler automatisch eingeschaltet. (Automatische Einschaltfunktion)
- Das Bandzählwerk wird auf 0:00:00 zurückgestellt. (Automatische Zählwerk-Rückstellfunktion)
- Wenn eine Kassette eingelegt wird, schaltet das Gerät automatisch auf Wiedergabe. (Automatische Wiedergabe-Funktion)
- Wenn das Auto stark erschüttert wird, ist es schwer eine Kassette einzuschieben, weil das Gerät zur Vermeidung von störenden Vibrationen die Kassette dann fest andrückt. In diesem Fall empfiehlt es sich, die Kassette mit einem stärkeren Druck einzuschieben, oder die Kassette noch einmal aus dem Kassettenfach herauszuziehen und darauf erneut einzulegen.

Entnehmen der Kassette aus dem Videospieler

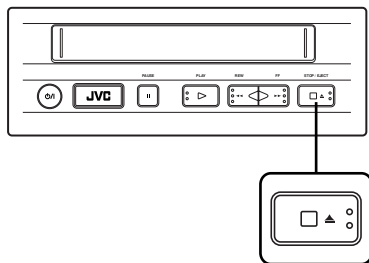

Drücken Sie, wenn das Gerät im STOP-Modus ist, die EJECT-Taste..

- Stecken Sie weder Finger noch fremde Gegenstände ins Kassettenfach. Achten Sie darauf, daß kleine Kinder ebenfalls nichts in das Kassettenfach hineinstecken.
- Falls eine Videokassette falschrum eingelegt wird, wird sie durch die Funktion des Schutzschaltkreises automatisch wieder ausgeworfen. Warten Sie in diesem Fall einige Sekunden, bevor Sie die Kassette erneut und diesmal richtig einschieben.

Schutz wichtiger Aufnahmen

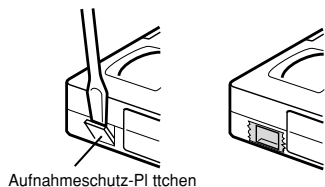

Aufnahmeschutz-Plättchen

Brechen Sie das Aufnahmeschutz-Plättchen aus dem Kassettengehäuse.

- Falls Sie eine Kassette mit herausgebrochenem Aufnahmeschutz-Plättchen dennoch zur Aufnahme benutzen wollen, müssen Sie das Loch, wo das Aufnahmeschutz-Plättchen herausgebrochen wurde, mit Klebeband abdecken.

Wiedergabe von auf VHS-C Kassetten aufgezeichneten

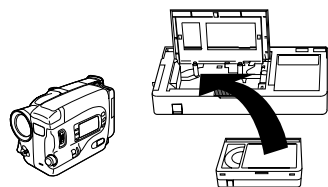

„Video-Movie“-Aufnahmen

- Benutzen Sie zur Wiedergabe von VHS-C Kassetten den zusätzlich erhältlichen VHS-Kassettenadapter.

Garantie klarer Bildwiedergabe (Benutzung der Videokopf-Reinigungskassette)

- Nach längerer Benutzung des Videospieles nimmt die Bildwiedergabequalität ab. Reinigen Sie in diesem Fall die Videoköpfe mit einer im Zubehörhandel erhältlichen Videokopf-Reinigungskassette.

- Wenn folgende Anzeichen zu beobachten sind:
 - Die Bildwiedergabe ist rauh.
 - Das Bild ist unklar, oder es erscheint gar kein Bild auf dem Bildschirm.
 Die On-Screen-Anzeige "USE CLEANING CASSETTE" (REINIGUNGSCASSETTE) erscheint nur



Was in diesem Fall zu machen ist.

- Reinigen Sie die Videoköpfe mit einer Videokopf-Trocken-Reinigungskassette. (TCL-20X)
- Faktoren, die zur Verschmutzung der Videoköpfe führen:
 - Hohe Temperaturen und hohe Luftfeuchtigkeit (z.B. in der Regenzeit)



- Ein beschädigtes oder verschmutztes Band.

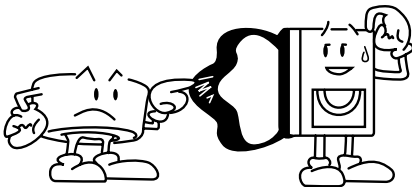

- Ist die Bildqualität auch nach Reinigung der Videoköpfe mit der Reinigungskassette beeinträchtigt, wenden Sie sich bitte an Ihren Händler, bei dem Sie das Gerät gekauft haben, oder an den nächsten JVC-Händler.

- Staub in der Luft.



- Langer Betrieb



Front-Ansicht

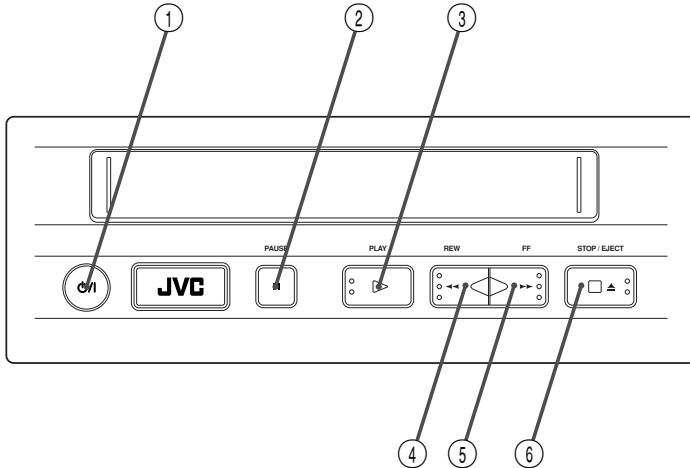

- ① **C/I-Taste**
Drücken Sie auf diese Taste, um das Gerät ein- oder auszuschalten.
- ② **PAUSE-Taste**
Drücken Sie diese Taste, um die Wiedergabe kurz zu unterbrechen.
- ③ **PLAY-Taste**
Drücken Sie auf diese Taste, um das Gerät auf Wiedergabe zu stellen.
- ④ **REW (Rückspul-) Taste**
Drücken Sie diese Taste, um die Kassette zurückzuspulen.
- ⑤ **FF- (Vorspul-) Taste**
Drücken Sie diese Taste, um das Band schnell vorzuspulen.
- ⑥ **STOP-/EJECT(Ausgabe-) Taste**
- Drücken Sie diese Taste, um die Wiedergabe zu unterbrechen.
 - Drücken Sie diese Taste, zur Ausgabe der Kassette aus dem Gerät im Stopmodus.

Rück-Ansicht

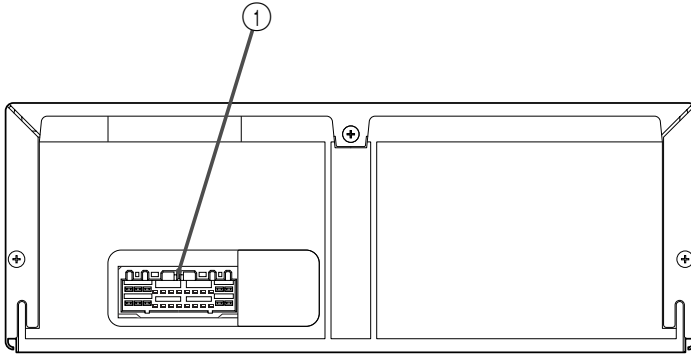

① Stromkabel-Anschluß

FERNBEDIENUNG

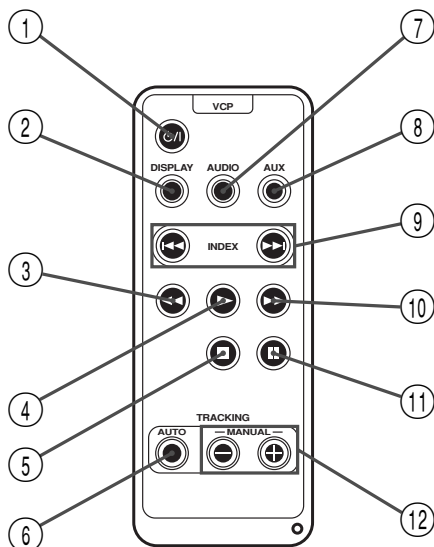

- ① **⏻/I-Taste**
Drücken Sie diese Taste, um den Videorekorder ein- oder auszuschalten.
- ② **DISPLAY-Taste**
Drücken Sie diese Taste, um das Bandzählwerk ein- oder auszuschalten.
- ③ **REW (Rückspul-) Taste**
Drücken Sie diese Taste, um das Band zurückzuspulen.
- ④ **PLAY-Taste**
Drücken Sie diese Taste zur Wiedergabe des Bandes.
- ⑤ **STOP-Taste**
Drücken Sie diese Taste, um die Wiedergabe zu stoppen.
- ⑥ **AUTO (automatische Tracking-) Taste**
Drücken Sie diese Taste, um die automatische Tracking-Funktion ein- oder auszuschalten.
- ⑦ **AUDIO-Auswahl-taste**
Drücken Sie diese Taste, um den gewünschten Audio-Ausgang zu wählen. Der gewählte Audio-Ausgang wird dann auf dem Bildschirm angezeigt.
- ⑧ **AUX-Taste**
Drücken Sie diese Taste, um eine externe Audio-Quelle zu wählen.
- ⑨ **INDEX-Tasten**
Drücken Sie diese Tasten, um den Beginn von Aufzeichnungen zu suchen.
- ⑩ **FF- (Vorspul-) Taste**
Drücken Sie diese Taste, um das Band schnell vorzuspulen.
- ⑪ **PAUSE-Taste**
Drücken Sie diese Taste, um die Wiedergabe kurz zu unterbrechen.
- ⑫ **TRACKING +/- Tasten**
Drücken Sie diese Tasten fürs manuelle Bandtracking. Denken Sie davor daran, die automatische Tracking-Funktion über die AUTO-Taste auszuschalten.

HI-FI: Hi-Fi Audioausgang

L: Audioausgang nur für den linken Kanal

R: Audioausgang nur für den rechten Kanal

NORM: Normaler Audioausgang

MIX: Gemischter Audioausgang

Einsetzen der Batterie ins Batteriefach

- Legen Sie die runde Batterie in das Fach.

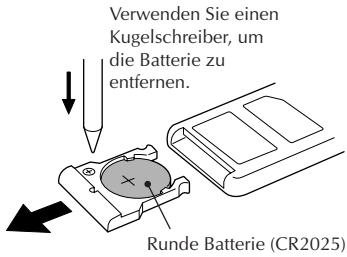

- Ziehen Sie das Batteriefach heraus.
- Die Lithium-Knopfzelle mit nach obenweisendem Pluspol (+) in den Halter einlegen.
- Den Batteriehalter in Pfeilrichtung einschieben, bis er einrastet.

Anzeigen auf dem Bildschirm

Der Betrieb und der Status des Videospieles kann über die Anzeigen auf dem Bildschirm überprüft werden. Jedesmal wenn eine Bedienungstaste gedrückt wird, erscheint für ca. 5 Sekunden die entsprechende Anzeige auf dem Bildschirm.

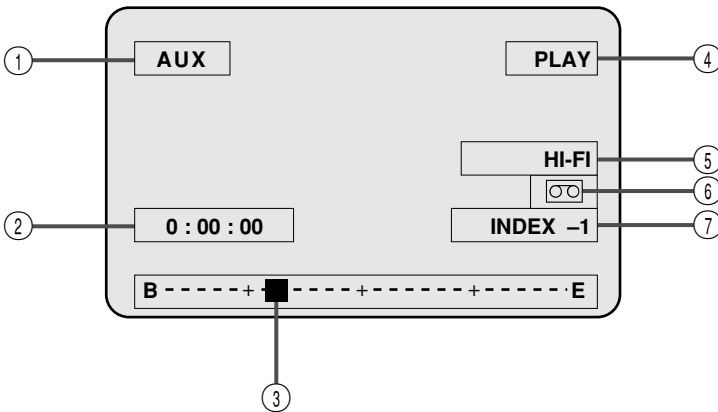

① Anzeige externer Eingänge

② Bandzählwerk

③ Anzeige der gegenwärtigen Bandposition.

④ Bandstatus-Anzeige
(PLAY/FF/REW/STOP)

⑤ Audio-Ausgang-Anzeige

HI-FI : HI-FI Audioausgang

L : Audioausgang nur für den linken Kanal

R : Audioausgang nur für den rechten Kanal

NORM : Normaler Audioausgang

MIX : Gemischter Audioausgang

⑥ Kassetten-Anzeige

⑦ Anzeige der Index-Markierung

Wiedergabe

Wiedergabe einer Aufzeichnung

Vorbereitung: Schalten Sie einen an den Videospieler angeschlossenen Monitor oder ein Fernsehgerät ein. Dabei muß der externe Eingang (Video 1, Video 2, etc.) gewählt sein.

- 1 Drücken Sie die **PLAY**-Taste des Videospieles, um das Gerät einzuschalten.
- 2 Legen Sie eine Videokassette in den Videospieler ein. Wenn eine Kassette eingelegt wird, schaltet der Spieler sofort auf Wiedergabe.
- 3 Das Bandtracking wird automatisch angepaßt.
 - Drücken Sie die STOP-Taste, um die Wiedergabe zu unterbrechen.
 - Wenn das Videoband bei der Wiedergabe oder beim Vorspulen ans Ende kommt, wird automatisch das Rückspulen gestartet.
 - Wenn bei der Wiedergabe Störgeräusche auftreten, drücken Sie die AUTO-Taste auf der Fernbedienung, um den automatischen Tracking-Modus auszuschalten. Nehmen Sie die Tracking-Einstellung dann manuell vor über die TRACKING + und die TRACKING - Tasten.

Vorlauf / Rücklauf

Drücken Sie die FF-Taste oder die REW-Taste, wenn das Band weiter stillsteht.

- Wenn Sie die **PLAY**-Taste innerhalb von 2 Sekunden drücken, nachdem Sie die REW-Taste gedrückt haben, schaltet sich der Videospieler aus, nachdem die Kassette an den Anfang zurückgespult worden ist.
- Für kurzzeitigen Suchlauf halten Sie bei Wiedergabe oder Standbild die Taste FF bzw. REW mindestens 2 Sekunden lang gedrückt. Nach Freigabe der jeweiligen Taste wird die normale Wiedergabe fortgesetzt.

Vorlauf / Rücklauf bei Bildwiedergabe

Drücken Sie während der Wiedergabe kurz die FF-Taste bzw. die REW-Taste.

- Der Videospieler beginnt den Bildsuchlauf.
- Um wieder zur normalen Wiedergabe zurückzukehren, drücken Sie einfach erneut die PLAY-Taste.
- Wenn Sie die FF-Taste bzw. die REW-Taste dann wieder loslassen, kehrt der Rekorder in den normalen Wiedergabe-Modus zurück.

Standbild / Einzelbild-Wiedergabe / Zeitlupe

Drücken Sie während der Wiedergabe auf die PAUSE-Taste.

- Das Bild bleibt stehen.
- Wenn das Standbild nach oben und unten wackelt, können sie das Bild über die +/- Tasten der Fernbedienung für manuelles Tracking stabiler einstellen.

Drücken Sie die PAUSE-Taste im Standbildmodus.

- Mit jedem Drücken der PAUSE-Taste im Standbildmodus springt die Wiedergabe um ein Bild weiter.

Drücken Sie im Wiedergabe-Modus die PAUSE-Taste für 2 Sekunden oder länger.

- Die Wiedergabegeschwindigkeit verlangsamt sich auf ein Sechstel der normalen Wiedergabegeschwindigkeit. (Zeitlupe)
- Wenn es dabei zu Störgeräuschen kommt, können Sie diese Geräusche durch das manuelle Tracking über die TRACKING +/- Taste der Fernbedienung minimieren.
- Sie können die Funktion auch in umgekehrter Richtung nutzen. Die Zeitlupe wird dann rückwärts wiedergegeben.

- Um von der Zeitlupe zur normalen Wiedergabe zurückzukehren, drücken Sie einfach die PLAY-Taste.
- Bei der Wiedergabe in einer anderen Geschwindigkeit als der normalen (Zeitraffer/ Zeitlupe) gibt der Videospieler keinen Ton wieder.
- Störgeräusche bei Zeitraffer oder Zeitlupe deuten nicht auf einen Problem des Geräts hin.
- Wird die Standbild- oder die Zeitlupenfunktion länger als 5 Minuten genutzt, so schaltet sich der Videospieler automatisch ab, um das Band zu schützen.
- Bei schlechten Aufnahmen oder bei Aufnahmen anderer Geräte kann die Tracking-Anpassung erfolglos bleiben.
- Die automatische Tracking-Funktion wird automatisch aktiviert, wenn der Videospieler eingeschaltet, bzw. wenn eine Kassette in den Spieler eingelegt wird.

wiederholte Wiedergabe

Drücken Sie im Wiedergabe-Modus die PLAY-Taste für 5 Sekunden oder länger. (Es blinkt dann die PLAY-Anzeige)

- Das Band wird darauf 20mal von Anfang bis Ende abgespielt. Das Band stoppt nach der zwanzigsten Wiedergabe.
- Drücken Sie die STOP-Taste, um die wiederholte Wiedergabe zu unterbrechen.

ACHTUNG

Bei Bildsuchlauf, Standbild, Zeitlupe oder Einzelbild- Fortschaltung:

- können Bildverzerrungen auftreten.
- können Störstreifen auftreten.
- kann ein Farbausfall auftreten.

Suchlauf

Wiedergabe ab Beginn jeder Aufzeichnung–Suchlauf

Um mit der Wiedergabe einer Aufzeichnung ab dem Anfang zu beginnen, kann das Gerät den am Anfang einer Aufzeichnung gespeicherten Index suchen. Videokassetten die auf einem JVC-Gerät aufgenommen wurden, haben diese Index-Markierung automatisch.

- 1 Wählen Sie über die INDEX-Taste der Fernbedienung die gewünschte Index-Markierung.

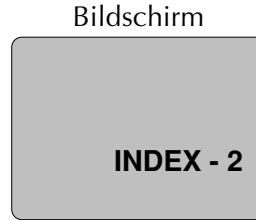
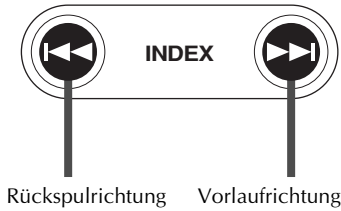

Wählen Sie Index -2 für frühere Aufzeichnungen auf der Kassette.

- Suchen Sie die gewünschte Indexmarkierung für eine automatische Wiedergabe der Aufzeichnung.
- Mit jedem Druck auf die rechte Taste steigt die Index-Zahl. Auf der anderen Seite sinkt die Index-Zahl mit jedem Druck auf die linke Taste.
- Maximal können neun verschiedene Aufzeichnungen gewählt werden.

- Um den Suchlauf zu unterbrechen, drücken Sie einfach die STOP-Taste.

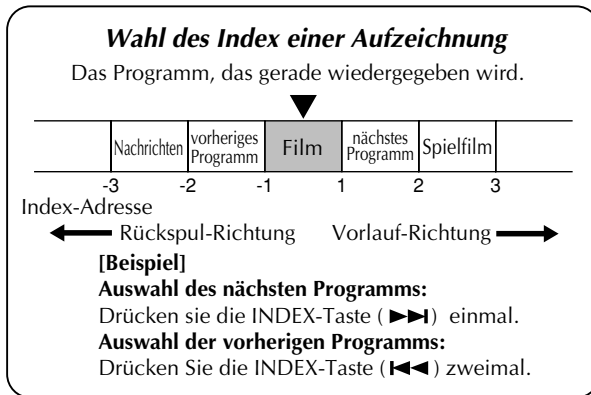

NTSC-Wiedergabe

Sie können NTSC-Kassetten abspielen.

- Einige TV-Geräte stauchen das Bild vertikal und fügen schwarze Balken am oberen und unteren Bildrand ein. Dies ist keine Fehlfunktion des Spielers bzw. TV-Geräts.
- Das Bild kann vertikal rollen. Zur Beseitigung dieser Störung den Bildfangregler des TV-Geräts verwenden. (Falls Ihr TV-Gerät keinen Bildfangregler besitzt, entfällt diese Störungsbeseitigungsmöglichkeit.)
- Zähler- und Bandrestanzeige sind nicht korrekt.
- Bei Bildsuchlauf, Standbild oder Einzelbildversetzung können Bildverzerrungen und/oder Farbausfall auftreten.
- Je nach TV-Geräte-Modellausführung kann bei NTSC-Wiedergabe die Bildschirmanzeige am oberen oder unteren Ende beschnitten werden.

Anschlüsse an andere Geräte

Anschluss an den mobilen Farbmonitor.

Anschluss an das im Handel erhältliche mobile Farbmonitor-System.

Schließen Sie den Videospieler an die Kontroll-Einheit eines im Handel erhältlichen mobilen Farbmonitor-Systems an.

1. Schließen Sie das Ausgangskabel des Video-spieler an den Video-Eingang des mobilen Farbmonitor-Systems an.

Beispiel für den Anschluss

➡ Signal-Fluss

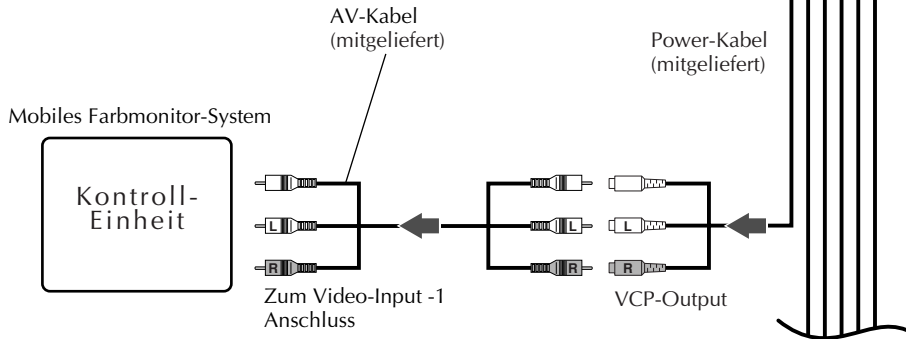
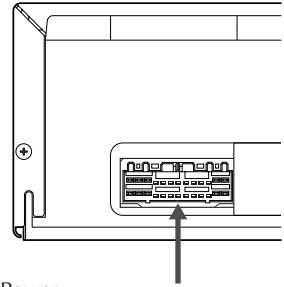

Anschluss an eine Videokamera

Wenn Sie an den Videospieler eine Kamera anschließen, können Sie Bild und Ton aufzeichnen. Es gibt allerdings einige Videokameras, die sich nicht an dieses Gerät anschließen lassen. Einzelheiten entnehmen Sie bitte den Gebrauchsanweisungen der Videokamera.

1. Schließen Sie die Audio-Video-Ausgänge der Kamera an die Audio-Video-Eingänge des Videospielers an.

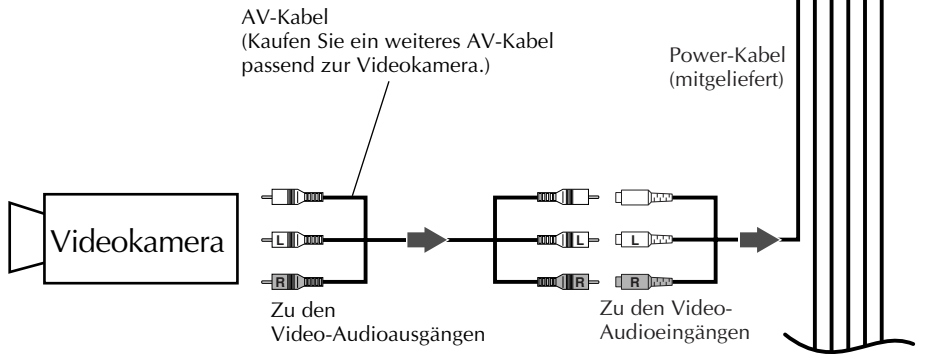

Fehlersuche

Wenn Sie Zweifel haben, ob an dem Gerät etwas nicht in Ordnung ist, schauen Sie bitte, ob Sie die Probleme oder die möglichen Ursachen in der folgenden Liste finden.

<p>■ Keine Stromversorgung ☆ Stromkabel ist nicht angeschlossen <input type="radio"/> Stecken Sie das Stromkabel fest in den Anschluß</p>
<p>■ Gerät arbeitet trotz gesicherter Stromversorgung nicht. (Die ⊕/I -Anzeige blinkt.) ☆ Das Gerät ist innen feucht geworden, oder der Hochtemperatur-Sensor-Schaltkreis ist in Betrieb. <input type="radio"/> Wenn sich im Gerät Tau niedergeschlagen hat, warten Sie einige Stunden, bis das Gerät wieder ganz getrocknet ist. <input type="radio"/> Wenn sich der Hochtemperatur-Sensor-Schaltkreis eingeschaltet hat, sollten Sie den Fahrzeuginnenraum auf normale Temperatur abkühlen.</p>
<p>■ Auf dem Bildschirm erscheinen keine Anzeigen <input type="radio"/> Drücken Sie die DISPLAY-Taste auf der Fernbedienung.</p>
<p>■ Bei einem Teil oder Teilen der Wiedergabe treten Störgeräusche auf. ☆ Fehlerhaftes Tracking. ☆ Wenn ein Geräusch immer an der selben Stelle einer Aufzeichnung auftritt, ist wahrscheinlich das Band an dieser Stelle beschädigt. <input type="radio"/> Drücken Sie die AUTO-Taste auf der Fernbedienung, um das automatische Tracking abzuschalten, und passen Sie das Tracking stattdessen manuell an über die TRACKING +/- Tasten.</p>
<p>■ Das Standbild springt nach oben oder unten. ☆ Der vertikale Halt ist schlecht eingestellt. <input type="radio"/> Passen Sie das Tracking manuell an über die TRACKING +/- Tasten der Fernbedienung an.</p>
<p>■ Abnormale Farbe ■ kein Bild ■ kein Ton <input type="radio"/> Überprüfen Sie aufmerksam die Bedienungsanweisungen des Fernsehers, an den Sie den Videoplayer angeschlossen haben.</p>
<p>■ Die Bildwiedergabe ist schlechter Qualität. ☆ Die Videoköpfe sind verschmutzt. <input type="radio"/> Reinigen Sie die Videoköpfe mit der Reinigungskassette.</p>

Systemangaben

- Stromversorgung : DC12V (11V-16V zugelassen) negativ geerdet
- Abmessungen : Breite: 259mm, Höhe: 94mm, Tiefe: 270mm
- Gewicht : 3,2 kg
- zugelassene Arbeitstemperatur : 0°C bis 40°C
- zugelassene relative Luftfeuchtigkeit : 35% - 80%
- zugelassene Lagertemperatur : -20°C bis 60°C

Video

- Wiedergabesystem : VHS Format, Hi-Fi 4-köpfiges Helical-Scan-Verfahren.
- Video-Signal : VHS PAL Standard

Audio

- Wiedergabesystem : VHS Stereo HI-Fi Audio
- Audio-Kanal : 2 Hi-Fi Audiokanäle und 1 normaler Audiokanal

- Fernbedienung : A-code
(A und B-Code können im Gerät automatisch gewechselt werden.)

Design und Systemangaben können ohne weiteres geändert werden.

JVC

VICTOR COMPANY OF JAPAN, LIMITED